

■ 施工手順

■ 平座の場合 (レール使用)

1 スタンド部、ヘッド部の取付け

必ず、あて布をして樹脂ハンマーで軽くスタンドに打込んでください。

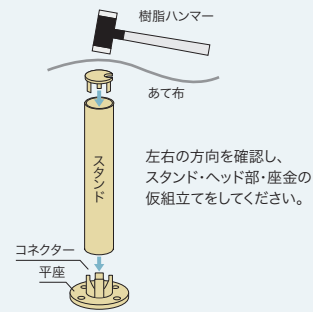

2 ガラスの取付け

ガラスは横にスライドさせてはめ込んでください。

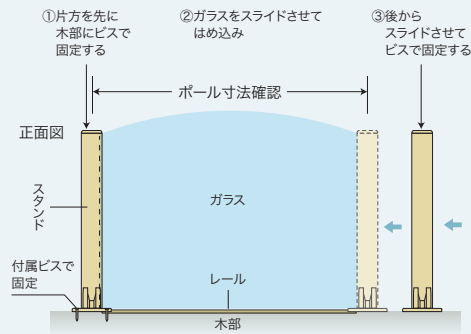

3 コーキング

平座・レール 共そのままご使用いただいた場合、ガラスのガタツキや上抜けがあります。パーツ (スタンド、平座、レール等) や基礎の木部等、ガラスと接する箇所は必ず透明コーキングを施してください。

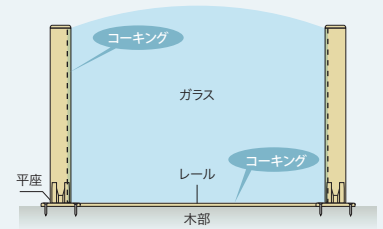

■ コネクター直付けの場合 (切込みあり)

1 基礎部

コネクターを付属ビスで取付けてください。

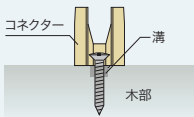

2 スタンド部、ヘッド部の取付け

必ず、あて布をして樹脂ハンマーで軽くスタンドに打込んでください。

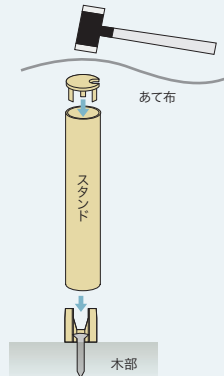

3 ガラスの取付け

ガラスを上からはめ込んでください。

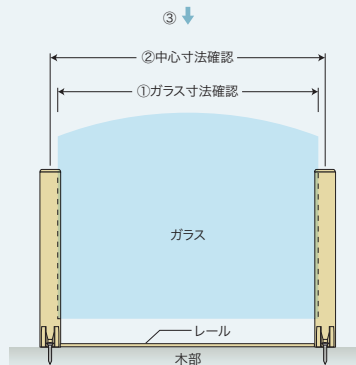

4 コーキング

コネクター・レール 共ご使用いただいた場合でも、ガラスのガタツキや上抜けがあります。パーツ (スタンド、コネクター、レール等) や基礎の木部等、ガラスと接する箇所は必ず透明コーキングを施してください。

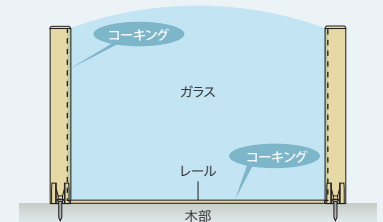

■ コネクター直付けの場合 (切込みなし)

1 基礎部

コネクターを付属ビスで取付けてください。

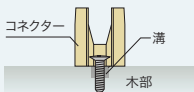

2 スタンド部の取付け

あて木を使用して基礎部に樹脂ハンマーで打込んでください。

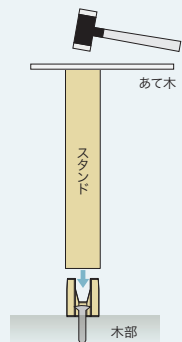

3 ガラスの取付け

ガラスを上からはめ込んでください。

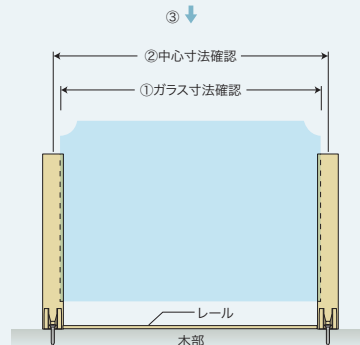

4 ヘッド部取付け+コーキング

最後にヘッド部を取付けてください。必ず、あて布をして樹脂ハンマーで軽くスタンドに打込んでください。パーツ (スタンド、コネクター、レール等) や基礎の木部等、ガラスと接する箇所は必ず透明コーキングを施してください。

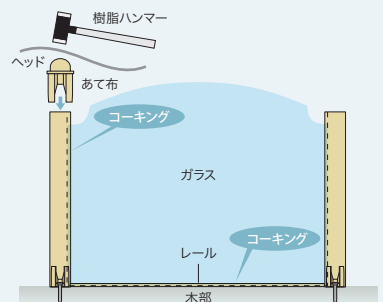

⚠ 施工上の注意事項

- コネクターにスタンドを打込む前に、スタンドの寸法を確認後、あて木を使用してスタンドを樹脂ハンマーで打込みます。
- 必ず取付け前にスタンド寸法・スタンド中心寸法・ガラス寸法をご確認ください。
- 一度打込んだスタンドを取り外すと、スタンドの内径が広がり緩みが発生します。コネクターとスタンドがゆるい場合には、金属用の接着剤をご使用ください。
- ガラスを取付けの際には、スタンドなどに当てて破損しないように注意してください。
- ヘッド部金物をスタンドに打込む時には、必ずあて布をしてヘッド部金物に傷がつかないように注意してください。
- ヘッド部形状が「切り込みなし」でコネクター直付けの場合、施工後にガラスを取り外すことはできません。ガラスサイズをご確認の上取付けてください。
- BC32/45、BCF32/45タイプにつきましては、スタンドと上・下の嵌合 (嵌め合い) が緩いので、完成後に必ず透明コーキングを施してください。